

FINESTRA 2 ANTE, 1 ANTA SCORREVOLE, 1 ANTA FISSA SOLO CASSA
SISTEMA MELISSA
RW Finitura bianco Puro Pellicolato
(Simil RAL 9010)

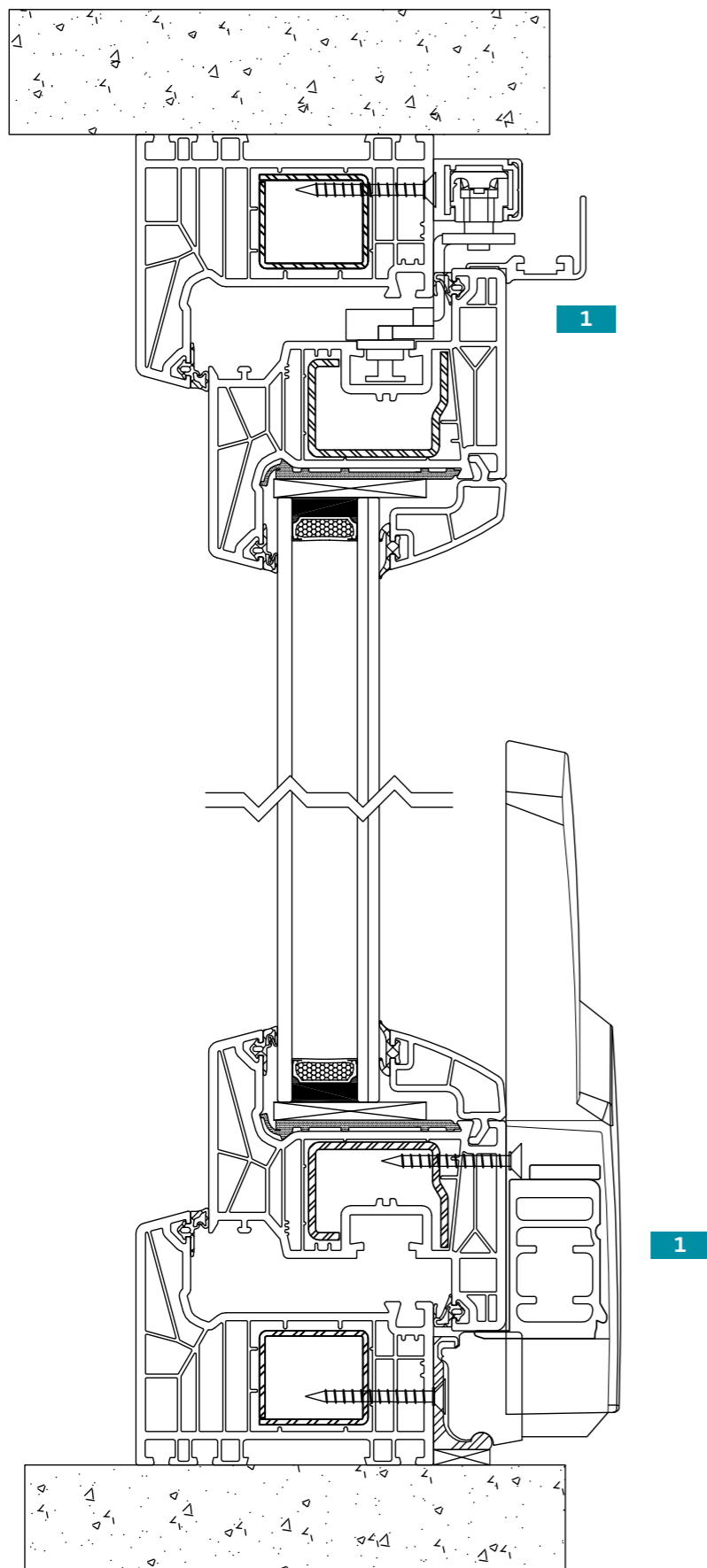



1 Guida e meccanismo

ESEMPI DI APERTURA:

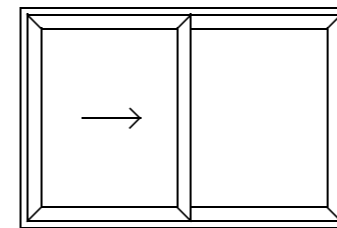
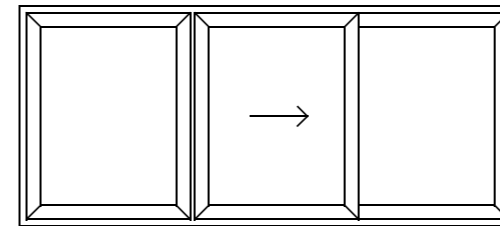
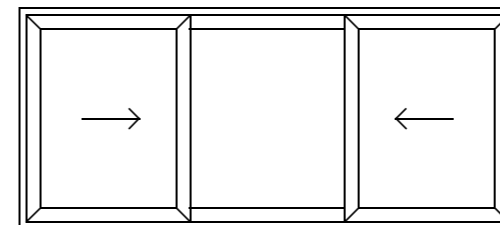
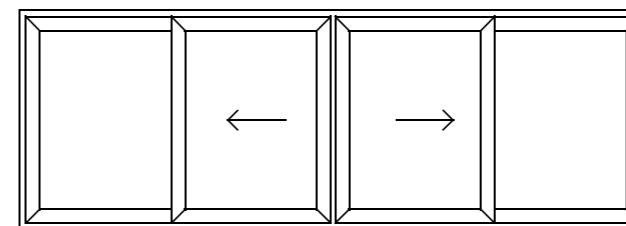
Apertura a 2 ante,
1 che scorreApertura a 3 ante,
1 centrale che
scorreApertura a 3 ante,
2 laterali che
scorronoApertura a 4 ante,
2 centrali che
scorrono

LA SPECCHIATURA FISSA È DISPONIBILE ANCHE CON:

- Anta riportata fissa
- Anta solo battente
- Anta battente più ribalta

Quando le alte prestazioni di una finestra sposano la bellezza di uno scorrevole, nasce PAS: parallelo a scorrere. Il Sistema finestra resta quello prescelto: MELISSA, ATENA ed ARES, ma viene applicata la speciale ferramenta per ottenere l'apertura scorrevole.

Il PAS è intuitivo perché prevede la maniglia che movimentata l'anta con le stesse posizioni previste per la finestra e portafinestra: verso il basso è la chiusura, a 90° significa apertura completa, verso l'alto apertura a ribalta parallela. Quest'ultima costituisce la caratteristica essenziale del PAS: lo scostamento tra anta e telaio di 6/8 mm, omogenea lungo il perimetro, permette di ricambiare l'aria mentre lo scorrevole sembra chiuso. Infatti il PAS conquista il livello di sicurezza RC2 anche in posizione di apertura in scostamento parallelo. Inoltre, così come i cassetti della cucina rallentano automaticamente quando li spingiamo per chiuderli, lo stesso accade con il PAS: basta far scorrere l'anta, questa si aggancia e le molle la accostano al telaio mentre ammortizzatori integrati attutiscono l'urto. Per questo il PAS è lo scorrevole più maneggevole di sempre.

Nodo Uf e finiture in base al sistema scelto

GRANDE E MANEGGEVOLE
PER META' SCORREVOLE, PER META' FINESTRA



RS-CF

Disponibile la versione RS-CF con anta con apertura a ribalta.
Ferramenta Multimatic colore argento senza trattamento Tricoat

I NOSTRI PLUS

VALORE		
P_s Profili Schüco		
TECNOLOGIA		
F_t Ferramenta Tricoat		
CLASSE		
S_{mp} Saldatura Match Plus		
PRESTAZIONI		
P Prestazioni		
STILE		STILE
T_a topAlu	C colori decorati	
STILE		
G_c Gamma colorazioni		
COMFORT	COMFORT	COMFORT
V Vetri	G Guarnizioni	C_{we} Canalina warm edge
COMFORT	COMFORT	COMFORT
C_{ss} Canalina super spacer	A accessori vetri	Z Zanzariere
PRATICITA'		
F_a Ferramenta antieffrazione		
PRATICITA'	PRATICITA'	PRATICITA'
M Microventilazione	S_a Sensori di allarme	M Maniglia

