



# hibry<sup>4.0</sup>

twin opening system

Porta blindata con serratura  
a gestione elettronica e manuale

*Security door with electronically  
and manually-managed lock*



THE ITALIAN STYLE DOOR

**Dierre**

YOUR HOME, YOUR LIFE



C'è vero progresso  
solo quando i vantaggi  
di una nuova tecnologia  
diventano per tutti.

*Henry Ford*

*Real progress happens only  
when advantages of a new  
technology become available  
to everybody.*

*Henry Ford*





|   |           |
|---|-----------|
| <b>LA TECNOLOGIA RASSICURANTE</b><br><i>REASSURING TECHNOLOGY</i>                                     | <b>05</b> |
| <b>Apriti, Hibry</b><br><i>Open, Hibry</i>  | <b>07</b> |
| <b>Sistemi di apertura</b><br><i>Opening systems</i>  | <b>08</b> |
| <b>Spirito eclettico carattere sicuro</b><br><i>Eclectic in spirit, secure in nature</i>              | <b>10</b> |
| <b>COME TU LA VUOI</b><br><i>AS YOU LIKE IT</i>   | <b>15</b> |
| <b>La manigliera</b><br><i>Handles</i>  | <b>16</b> |
| <b>Finiture di stile</b><br><i>Stylish finish</i>   | <b>18</b> |
| <b>Sicurezza rasomuro</b><br><i>Flush to the wall security</i>  | <b>20</b> |
| <b>Novità Hibry 4.0, BLE e Dierre myDOOR</b><br><i>What's new in Hibry 4.0, BLE and Dierre myDOOR</i> | <b>22</b> |
| <b>I rivestimenti</b><br><i>Panelling</i>   | <b>25</b> |
| <b>Optional e dotazioni</b><br><i>Features and optionals</i>  | <b>27</b> |
| <b>Varianti costruttive</b><br><i>Structural variants</i>   | <b>29</b> |
| <b>SCHEDE TECNICHE</b><br><i>TECHNICAL SHEETS</i>   | <b>33</b> |



Hibry Wall Security rivestimento ABS Silver  
Hibry Wall Security panelling ABS Silver

# LA TECNOLOGIA RASSICURANTE

## REASSURING TECHNOLOGY

---

Ci sono innovazioni tecnologiche che migliorano la vita con semplicità. Hibry è una di queste. Grazie al sistema "doppia funzione", che coniuga in un'unica serratura - proprio come nelle automobili - la funzione automatica e quella manuale, Hibry offre maggiore praticità rispetto alle porte tradizionali, ma mantiene il controllo di apertura garantito dalla serratura meccanica. Evviva la tecnologia, dunque, se semplifica alcuni gesti quotidiani: purché sia di chiaro utilizzo e scongiuri il rischio di eventuali default elettronici che possono condizionare la vostra libertà d'azione. Evviva Hibry, una porta blindata evoluta, affidabile, sicura. Con certificato europeo antieffrazione di Classe 3.

*Some technological innovations improve life even in their simplicity. Hibry is one of these. Thanks to the "dual function" system which combines automatic and manual features in a single lock - just as in cars - hibry offers greater convenience than traditional doors, while the opening control is guaranteed by the mechanical lock. Long live technology if it simplifies some everyday actions: provided it is beneficial and eliminates the risk of any electronic default that can affect your freedom. Good hibry is here! An evolved, reliable, sturdy security door. With burglar-proof European certificate in Class 3.*





# Apriti, Hibry

*Open, Hibry*

## Lato esterno

Basta avvicinare la chiave elettronica alla mostrina posta sul battente: i led si spengono e i catenacci rientrano; poi, abbassando la maniglia o ruotando il pomolo, il mezzo giro della serratura si sblocca, Hibry si apre e, alla chiusura, si rimette automaticamente in sicurezza. Nel caso non si voglia che Hibry si richiuda automaticamente, è possibile disattivare questa funzione.



## External side

*Just draw the electronic key near the escutcheon placed on the leaf: the LEDs turn off and the bolts return; then, by lowering the handle or turning the knob, the half-turn of the lock is released and hibry opens and, when closing, automatically goes in the security mode. In case you do not want hibry to close automatically, you can disable this feature..*



## Lato interno

L'apertura può essere manuale oppure automatica, con pressione sul touch screen inserito nella porta, attraverso cui potrete svolgere altre semplici operazioni, fra le quali l'abilitazione di nuove chiavi elettroniche. Hibry è funzionale e intelligente: anche in caso di guasto elettronico o di black out, ogni fase di apertura e chiusura può essere svolta manualmente, inserendo la chiave nel cilindro.

## Internal side

*From the inside, the opening can be manual or automatic, with a pressure on the touch screen inserted in the door, through which you can perform other simple operations, which include the enabling of new electronic keys. Hibry is functional and intelligent: even in the case of electronic failure or blackout, every opening and closing operation can be performed manually, by inserting the key into the cylinder.*



# Sistemi di apertura

## Opening systems

I sistemi di apertura proposti da hibry sono 6: Easy Key (chiave meccanica con trasponder), Key Card (1), una card con microchip incorporato delle dimensioni di una normale carta di credito, o, in alternativa, il Key Control (2), con un'asola adatta a qualsiasi portachiavi. A questi si aggiungono il lettore biometrico di impronte digitali (3), il tastierino numerico (4) e un qualsiasi dispositivo esterno in grado di interagire con la porta attraverso il contatto pulito presente sul telaio.

Easy Key, Key Card e Key Control possono essere impostate in due differenti versioni:

- chiave "padronale", abilitata alla gestione di tutte le funzioni elettroniche di hibry, come, ad esempio, la registrazione di nuove chiavi.
- chiave "di servizio", abilitata solo ad apertura e chiusura della porta.

*The hibry opening systems are five: Easy Key (mechanical with transponder), Key Card (1), a card with embedded microchip the size of a normal credit card, or, alternatively, Key Control (2), with a slot to fit any keychain. In addition there are the biometric fingerprint reader (3), the alphanumeric keypad (4) and any external device able to interact with the door through the clean contact present on the frame.*

*Easy Key, Key Card e Key Control can be set in two different versions:*

- "master" key which allows to manage all hibry's electronic functions, as, for example, the registration of new keys.
- "service" key, only enabled to opening and closing the door.



(1)



(2)



(3)



(4)

Per lo sblocco meccanico della serratura, è previsto, di serie, il cilindro ad alta sicurezza New Power e, a richiesta il cilindro D-Up, entrambi con chiave Easy key abilitata all'apertura sia elettronica che manuale.

*For the mechanical release of the lock, the New Power high security cylinder is supplied as standard and, on request, the D-Up cylinder, both with Easy key, enabled to either electronic or manual opening.*



## NEW POWER\*

- |   |  |
|---|--|
| <ul style="list-style-type: none"> <li>. Sistema anti-manipolazione brevettato</li> <li>. Meccanismo del cilindro anti-bumping</li> <li>. Grezzo di chiave protetto con accoppiamento rotondo brevettato</li> <li>. Duplicazione chiave protetta</li> <li>. 2 volte più resistente alla rottura in mezzeria rispetto ad un cilindro in ottone</li> <li>. Cilindro modulare</li> </ul> | <ul style="list-style-type: none"> <li>. <i>Patented anti-manipulation system</i></li> <li>. <i>Anti-bumping cylinder mechanism</i></li> <li>. <i>Key blanks protected with rounded patented coupling</i></li> <li>. <i>Key duplication protected and controlled</i></li> <li>. <i>2 times more resistant to halfway breakage compared to a brass cylinder</i></li> <li>. <i>Modular Cylinder</i></li> </ul> |
|---|--|



## D-UP\*\*

- |   |  |
|---|--|
| <ul style="list-style-type: none"> <li>. Sistema anti-manipolazione brevettato</li> <li>. Meccanismo del cilindro anti-bumping</li> <li>. Grezzo di chiave protetto con accoppiamento rotondo brevettato</li> <li>. Duplicazione chiave protetta e controllata</li> <li>. 4 volte più resistente alla rottura in mezzeria rispetto ad un cilindro in ottone</li> <li>. Cilindro modulare</li> </ul> | <ul style="list-style-type: none"> <li>. <i>Patented anti-manipulation system</i></li> <li>. <i>Anti-bumping cylinder mechanism</i></li> <li>. <i>Key blanks protected with rounded patented coupling</i></li> <li>. <i>Key duplication protected and controlled</i></li> <li>. <i>4 times more resistant to halfway breakage compared to a brass cylinder</i></li> <li>. <i>Modular Cylinder</i></li> </ul> |
|---|--|



EASYKEY

\* di serie *standard*

\*\* a richiesta *on request*



# Spirito eclettico carattere sicuro

*Eclectic in spirit, secure in nature*

---

Hibry non vi tradisce, ma si lascia aprire e chiudere a piacer vostro. Solo vostro, però. Ad altri non lascia spazio. Una sicurezza certificata. Hibry, infatti, ha ottenuto il certificato antieffrazione Classe 3 secondo la norma EN 1627. La completa sicurezza è garantita dall'azione sinergica di più elementi.

*Hibry never lets you down but allows you and you only, to open and close it as you like. There is no chance for others to do so. A certified security. Hibry, in fact, has obtained the burglar-proof certificate in Class 3 according to the ENV 1627 standard.*

*Full security is guaranteed by the combined action of multiple items.*

Hibry rivestimento intelaiato mod. 7a laccato bianco RAL 9010  
Hibry with framed panelling mod. 7a lacquered white RAL 9010



ROSTRO SHILD  
SHILD HINGE BOLT



CERNIERA  
HINGE

I sei rostri Shild lungo il lato delle cerniere, a battente chiuso s'inseriscono nelle cavità corrispondenti sul telaio, così da impedire lo scardinamento.

*The six Shild grips along the hinge side, with the leaf closed insert in the corresponding cavities on the frame, so as to prevent unhinging.*



DOPPIO DEVIATORE HOOK  
DOUBLE HOOK DEVIATOR

I due deviatori Hook, di concezione avanzata, al comando della serratura si inseriscono nel telaio e, compiendo una rotazione di novanta gradi, ancorano e bloccano saldamente la porta.

*The two advanced design Hook deviators, insert into the frame operated by the lock and, by making a 90 degree turn, anchor and firmly lock the door.*



BOCCOLA ANTISTRAPPO  
BOCCOLA ANTISTRAPPO

La boccola antistrappo, in acciaio speciale, protegge il lato esterno del cilindro, aumentando la resistenza agli attacchi fisici con utensili da scasso.

*The wrench-proof bushing, made of special steel, protects the outer side of the cylinder, increasing the resistance to physical attempts with burglary tools.*



LAMINA PARAFREDDO  
COLD EXCLUDING SILL



GUARNIZIONI HI-TECH E CARENATURA  
ANTI TAGLIO  
HI-TECH SEALS AND CUT-PROOF TRIMMING

Pannelli coibentanti e fonoassorbenti, posti all'interno della scocca, offrono un eccellente isolamento termico e acustico. La lamina parafreddo a filo pavimento, particolare indispensabile per una porta di sicurezza, protegge da spifferi d'aria e lame di luce, rientrando automaticamente all'apertura.

*An excellent thermal and acoustic insulation is guaranteed through insulating and sound-absorbing panels, placed within the body. The draught excluding sill, a must for a security door, protects from drafts of air and blades of light, automatically withdrawing when opening.*

# Extra Sicurezza

*Extra security*

“D-Fendy” e “D-Fendy Plus” i nuovi defender Dierre che migliora la sicurezza della porta blindata.  
*“D-Fendy” and “D-Fendy Plus” the new defender by Dierre that improve security in a security door.*

## D-Fendy

Inseribile sulle porte di sicurezza con cilindro europeo e con la mostrina Dierre Design, che con semplicità aumenta la protezione ai tentativi di effrazione (dagli scassi con mola o trapano e al tentativo di rottura del cilindro) in un luogo sensibile della porta mantenendo inalterata l'estetica e l'eleganza Dierre. D-Fendy è progettato per essere perfettamente compatibile con i cilindri di alta sicurezza della famiglia New Power e D-Up. È composto da un defender di nuova generazione che viene avvitato su una sottoplacca in alluminio fissata sulla porta dove verrà installata la mostrina di rifinitura.

*Can be included in security doors having a European cylinder and with the Dierre Design plaque that very easily increases the protection to burglary attempts (from the burglary attempts using a grinding wheel or drill and the attempt to break the cylinder) in a delicate part of the door while maintaining the aesthetics and elegance typical of Dierre. D-Fendy is designed to be perfectly compatible with the high security cylinders of the New Power and D-Up family. It is composed of a new generation defender that is screwed on a aluminium under-plate fixed on the door where the finishing plaque will be installed.*

Parti che compongono il defender del D-Fendy *Parts composing the D-Fendy defender*

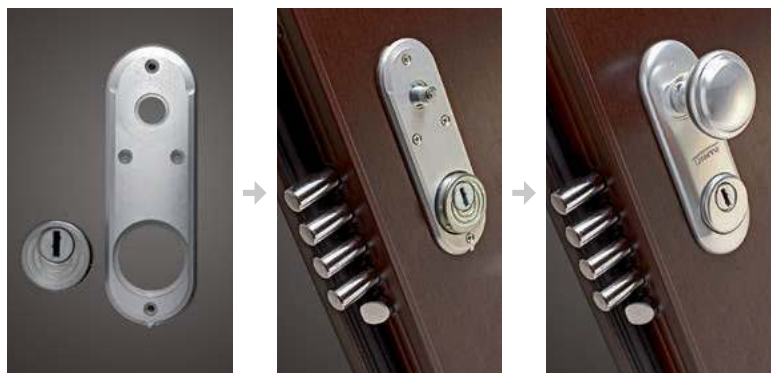

SPINE IN WIDIA  
PER I TENTATIVI  
DI SCASSO  
CON LA MOLA  
E CON IL TRAPANO  
WIDIA PINS FOR BREAK-  
IN ATTEMPTS WITH A  
GRINDING WHEEL AND  
WITH A DRILL

FILETTO PER AVVITARSI  
ALLA MOSTRINA IN ALLUMINIO  
THREAD FOR SCREWING  
TO THE ALUMINIUM PLAQUE

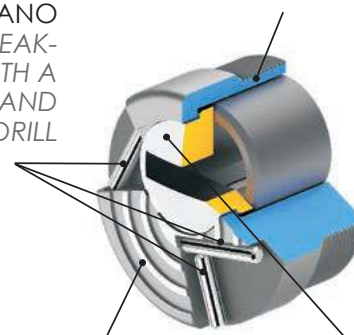

FRESATE PER I TENTATIVI  
DI SCASSO CON LA MOLA  
MILLED LINES  
FOR BREAK-IN ATTEMPTS  
WITH A GRINDING WHEEL

PASTIGLIA IN ACCIAIO  
PER I TENTATIVI DI SCASSO  
CON IL TRAPANO  
STEEL PLATE FOR BREAK-IN  
ATTEMPTS WITH A DRILL

# D-Fendy Plus

La versione D-Fendy Plus mantiene tutte le caratteristiche del D-Fendy con l'aggiunta di ulteriori protezioni, come l'inserimento di due sfere nella pastiglia in manganese che aumenta la protezione nei tentativi di scasso con il trapano. Inoltre la pastiglia è dotata di sistema di memoria che favorisce l'entrata chiave.

*The D-Fendy Plus version maintains all the features of the D-Fendy with the addition of further protections such as the insertion of two balls in the manganese plate that increases security for break-in attempts using a drill. Moreover the plate is equipped with memory system which favours the entry key.*

Parti che compongono il defender del D-Fendy *Parts composing the D-Fendy defender*

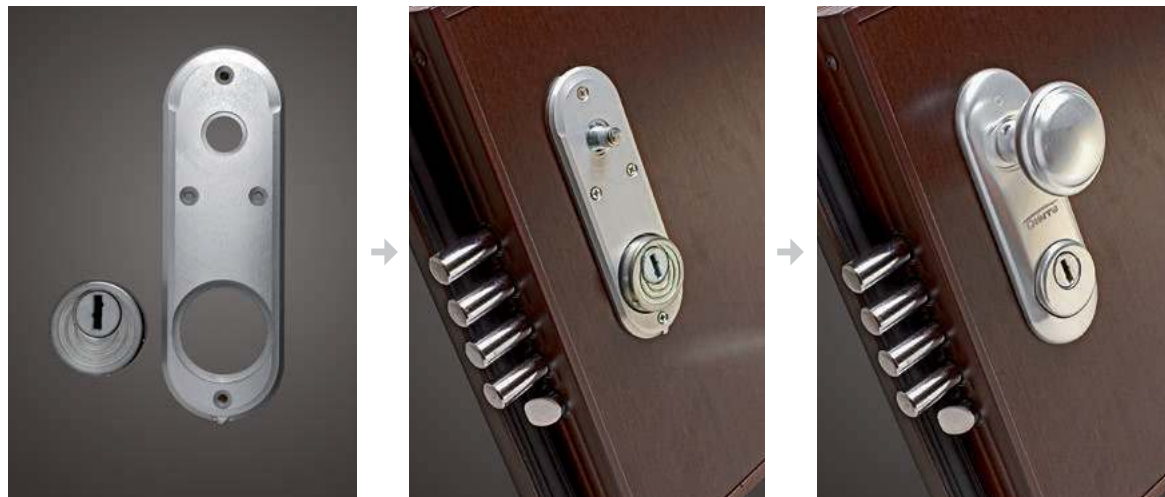

**SPINE IN WIDIA PER I TENTATIVI DI SCASSO CON LA MOLA E CON IL TRAPANO**  
**WIDIA PINS FOR BREAK-IN ATTEMPTS WITH A GRINDING WHEEL AND WITH A DRILL**

**SISTEMA DI MEMORIA POSIZIONE PASTIGLIA CON ENTRATA CHIAVE SEMPRE IN VERTICALE**  
**MEMORY SYSTEM FOR PLATE POSITION WITH KEY ENTRY ALWAYS BEING VERTICAL**

**FRESATE PER I TENTATIVI DI SCASSO CON LA MOLA**  
**MILLED LINES FOR BREAK-IN ATTEMPTS WITH A GRINDING WHEEL**

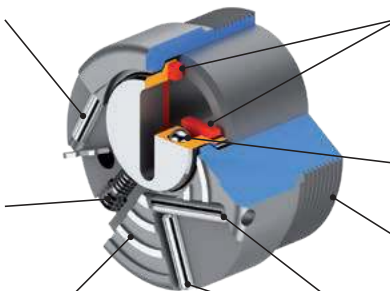

**PASTIGLIA IN MANGANESE ANTIROTTURA E ANTIFORO PER I TENTATIVI DI SCASSO CON IL TRAPANO**  
**BREAK-RESISTANT AND DRILL-RESISTANT MANGANESE PLATE FOR BREAK-IN ATTEMPTS WITH A DRILL**

**SFERA PER I TENTATIVI DI SCASSO CON IL TRAPANO**  
**BALL FOR BREAK-IN ATTEMPTS WITH A DRILL**

**FILETTO PER AVVITARSI ALLA MOSTRINA IN ALLUMINIO**  
**THREAD FOR SCREWING TO THE ALUMINIUM PLAQUE**

**SPINE IN WIDIA PER I TENTATIVI DI SCASSO CON LA MOLA E CON IL TRAPANO**  
**WIDIA PINS FOR BREAK-IN ATTEMPTS WITH A GRINDING WHEEL AND WITH A DRILL**

"D-Fendy MAG" il rivoluzionario defender con sistema magnetico per porte blindate Dierre.

*"D-Fendy MAG" the revolutionary defender with magnetic system for Dierre security doors.*

## D-Fendy MAG

In aggiunta agli attuali D-Fendy e D-Fendy Plus, la Dierre contrasta i tentativi di effrazione (scassi con mola, trapano e tentativo di rottura o manipolazione del cilindro) tramite il rivoluzionario D-Fendy MAG con sistema a "chiave" magnetica che permette di aprire o chiudere uno sportellino per l'accesso della chiave meccanica. Il D-Fendy MAG è stato progettato per essere perfettamente compatibile con i cilindri di alta sicurezza della famiglia New Power e D-Up. È composto da un defender, di colore antracite, con sistema magnetico gestito dalle 3 chiavi di serie. Il D-Fendy MAG viene avvitato su una sottoplacca in alluminio fissata sulla porta dove verrà installata la mostrina di rifinitura.

**Applicabile solo su mostrina corta.**

*In addition to the current D-Fendy and D-Fendy Plus, Dierre fights burglary attempts (break-ins with grinder, drill and attempted breakage or manipulation of the cylinder) by means of the revolutionary D-Fendy MAG with a magnetic "key" system that allows to open or close a key access flap for mechanical key access. D-Fendy MAG has been designed to be perfectly compatible with the high security cylinders of the New Power and D-Up families. It consists of an anthracite-coloured defender with a magnetic system managed by the 3 standard keys. The D-Fendy MAG is screwed to an aluminium underplate fixed to the door where the finishing plaque will be installed.*

**Can be fitted on a short plaque only.**

Parti che compongono il D-Fendy MAG *Parts making up the D-Fendy MAG*



FILETTO DA AVVITARE ALLA MOSTRINA IN ALLUMINIO  
*THREAD TO BE SCREWED TO THE ALUMINIUM PLAQUE*

SPORTELLINO COMANDATO DA CHIAVE MAGNETICA  
PER L'ACCESSO DELLA CHIAVE MECCANICA  
*FLAP CONTROLLED BY MAGNETIC KEY FOR  
MECHANICAL KEY ACCESS*

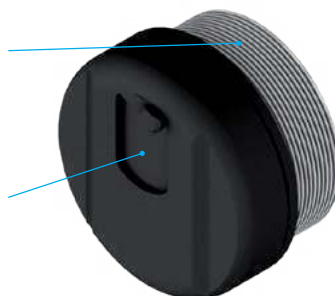

CHIAVE MAGNETICA DI SERIE  
*STANDARD MAGNETIC KEY*



# COME TU LA VUOI

AS YOU LIKE IT

Con cerniere a vista o in versione raso muro Wall Security; a battente singolo o a doppio battente; in versione a spingere o a tirare. Sono tante le configurazioni di Hibry, tutte personalizzabili grazie all'infinita proposta di linee, finiture, rivestimenti in materiali e colori diversi.

In Hibry, ogni elemento contribuisce a definire una porta elegante e dalle alte prestazioni. Anche la maniglieria, ricercata, esclusiva. Da configurare, preferibilmente, in abbinamento "maniglia-maniglia" o "maniglia-pomolo girevole", così da evitare l'inserimento della chiave nel cilindro per lo sblocco del mezzo giro e l'apertura della porta.

*With exposed hinges or in the flush to the wall version Wall Security, single or double leaf and in the push or pull version. Many are hibry's configurations, all customizable thanks to the endless proposal of lines, finishes, panelling, materials and different colours.*

*In hibry, everything contributes to make an elegant and high-performing door. Even the refined and exclusive handles. To be preferably configured as "handle-handle" or "handle-rotating knob", so as to avoid the insertion of the key in the cylinder for the release of the half-turn and the opening of the door.*



Hibry Wall Security rivestimento Feel 1 rovere grey  
Hibry Wall Security panelling Feel 1 gray oak

# La maniglieria

*Handles*

---

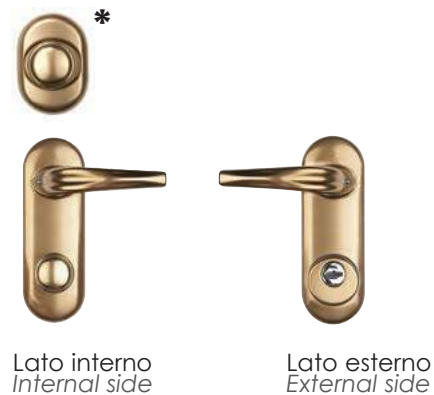
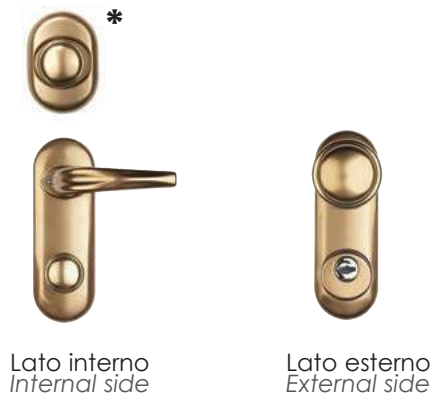

## Maniglieria Extra\*\*

*Extra handles\*\**

### Amsterdam

Disponibile in cromo satinato e cromo lucido.

### Amsterdam

Available in satin and polished chrome.



### Dallas

Disponibile in cromo satinato, cromo lucido, argento e grigio antracite satinato.

### Dallas

Available in satin and polished chrome, silver and anthracite gray satin.

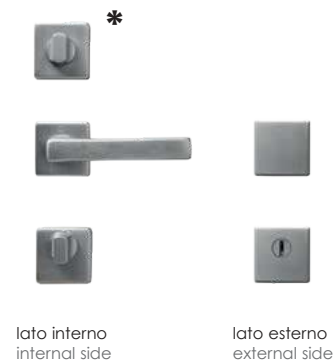

\* Il limitatore d'apertura è un extra a richiesta / *The opening limiting device is an optional extra*

\*\* Non compatibile con D-Fendy, D-Fendy Plus e D-Fendy MAG / *Not compatible with D-Fendy, D-Fendy Plus and D-Fendy MAG*

## Varianti colore

*Colour variants*

### Dierre Design



Ottone  
*Brass*



Ottone resista  
*Resista brass*



Bronzo (di serie)  
*Bronzed (standard)*



Argento (di serie Wall)  
*Silver (standard on Wall)*



Cromo lucido  
*Polished chrome*



Cromo satinato  
*Satin chrome*



Bianco  
*White*



Nero  
*Black*



Acciaio inox  
*Stainless steel*

### Amsterdam



Cromo lucido  
*Polished chrome*



Cromo satinato  
*Satin chrome*

### Dallas



Cromo lucido  
*Polished chrome*



Cromo satinato  
*Satin chrome*



Argento  
*Silver*



Grigio antracite satinato  
*Anthracite gray satin*

# Finiture di stile

*Stylish finish*

---

Copricerniere  
*Hinge covers*



MODERN BIANCO  
MODERN WHITE



MODERN ARGENTO  
MODERN SILVER



MODERN CROMO LUCIDO  
MODERN POLISHED CHROME



CLASSIC BIANCO  
CLASSIC WHITE



CLASSIC ARGENTO  
CLASSIC SILVER



CLASSIC CROMO LUCIDO  
CLASSIC POLISHED CHROME

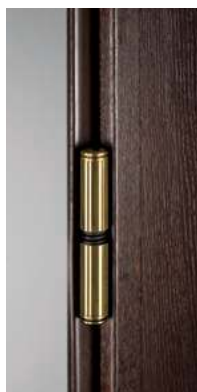

MODERN OTTONE  
MODERN BRASS



MODERN BRONZO  
MODERN BRONZE



MODERN NERO  
MODERN BLACK



CLASSIC OTTONE  
CLASSIC BRASS



CLASSIC BRONZO  
CLASSIC BRONZE



CLASSIC NERO  
CLASSIC BLACK

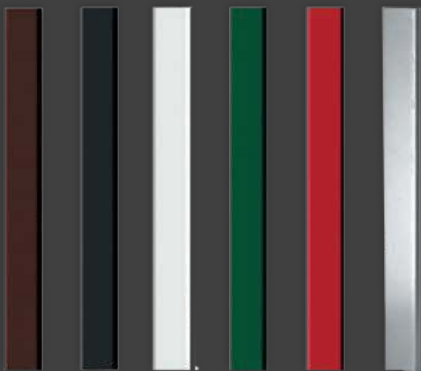

Telaio: varianti di colore  
 Frame: colour variants

TESTA DI MORO (DI SERIE)  
 DARK BROWN (STANDARD)

BIANCO  
 WHITE

NERO  
 BLACK

ARGENTO  
 SILVER

INOX

RAL A SCELTA  
 RAL TO BE CHOSEN



CARENATURA: VARIANTI DI COLORE  
 TRIM: COLOUR VARIANTS

COVER DISPLAY: VARIANTI DI COLORE  
 COVER DISPLAY: COLOUR VARIANTS



NERO (DI SERIE)  
 BLACK (STANDARD)



CROMO SATINATO  
 SATIN CHROME



OTTONE  
 BRASS



CROMO LUCIDO  
 POLISHED CHROME

# Sicurezza rasomuro

## Flush to the wall security

Oltre alle tradizionali cerniere a vista, Hibry adotta e sviluppa le soluzioni più flessibili anche con tre differenti sistemi di posa: Standard, Secret, Top Secret.

*Hibry uses and develops the most flexible solutions also with three different fitting systems: Standard, Secret, Top Secret.*

STANDARD

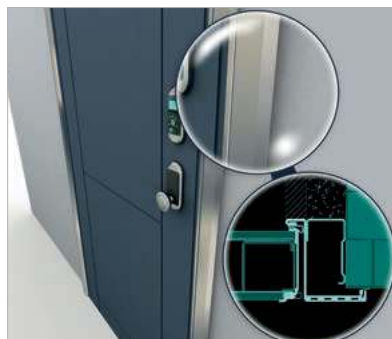

La versione di posa "Standard" si presenta con controtelaio e telaio dedicato che permettono una quasi complanarità con il muro (lato interno).

*The "Standard" fitting version is with subframe and dedicated frame that allow to be almost flush to the wall (internal side).*

SECRET

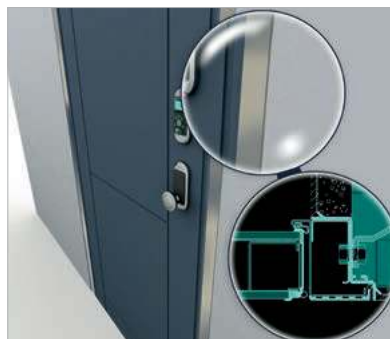

Il profilo in alluminio "Secret" permette il montaggio della porta Wall Security completamente a filo della parete interna (porte a spingere). Dal lato esterno è previsto che il telaio rimanga in luce.

*The "Secret" aluminium profile allows the fitting of Wall Security completely flush with the inner wall (push doors). From the outer side it is provided for the frame to be reveal fitted.*

TOP SECRET

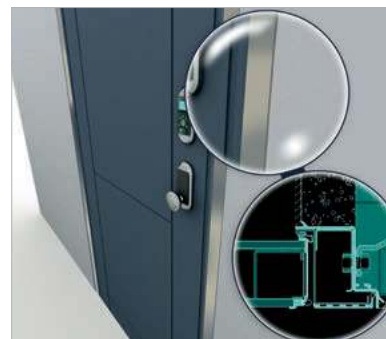

Il profilo in alluminio "Top Secret" permette il montaggio della porta Wall Security completamente a filo della parete interna (porte a spingere). Dal lato esterno è previsto che il telaio venga nascosto dalla muratura.

*The "Top Secret" aluminium profile allows the fitting of Wall Security completely flush to the inner wall (push doors). From the outer side it is provided for the frame to be hidden from the masonry work.*

CERNIERA A SCOMPARSA  
HIDE-AWAY HINGE



COPRIFILO IN ALLUMINIO SATINATO  
SATIN ALUMINIUM COVERMOULD



DETTAGLIO ANTA  
LEAF DETAIL



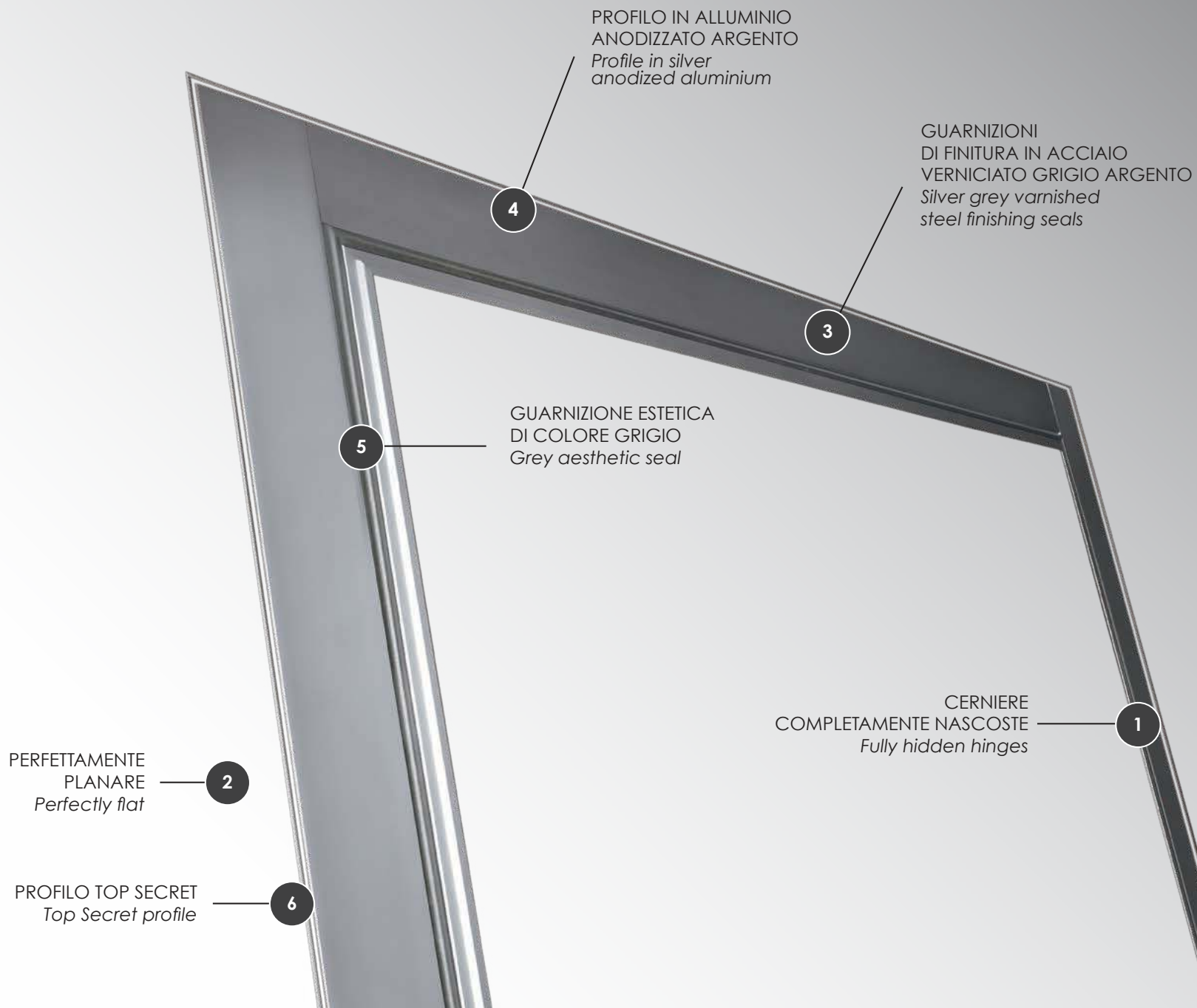

# Novità Hibry 4.0

## *What's new in Hibry 4.0*

---

Di serie tutte le versioni Hibry possono interagire con sistemi di domotica, di Smart Building e di allarme:

- apertura e chiusura possono essere comandate da remoto;
- vengono comunicate informazioni sul battente (chiuso o aperto);
- vengono comunicate informazioni sulla serratura (in sicurezza o aperta).

*All Hibry versions can interact as standard with domotics, Smart Building and alarm systems:*

- *opening and closing can be controlled remotely;*
- *information is communicated about the leaf (closed or open);*
- *information is communicated about the lock (secured or open).*

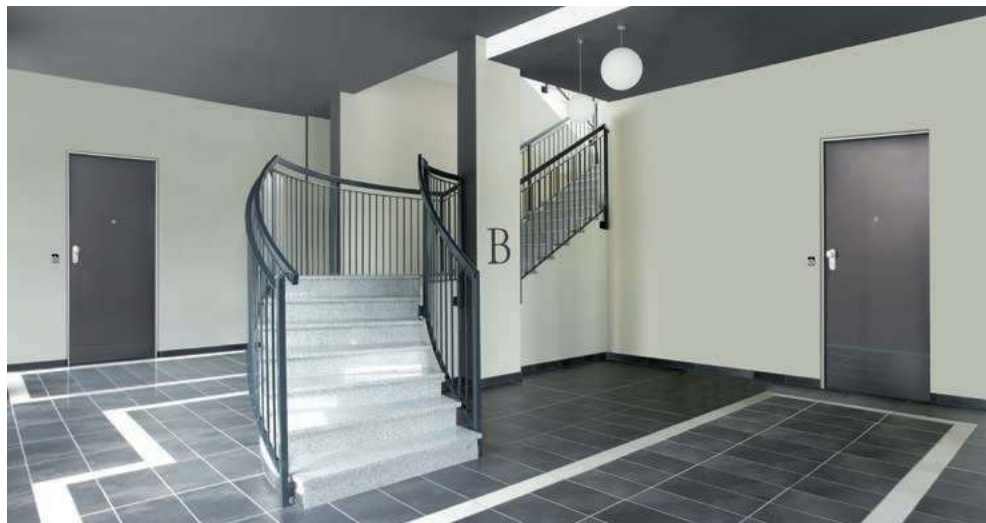

### **ELIMINAZIONE DEL DISPLAY E DEL LETTORE ESTERNO\***

È possibile eliminare il display e il lettore esterno qualora la porta o le porte debbano essere controllate da un sistema esterno e gestite in sicurezza come un normale sblocco elettrico (COD. GD8 E). Ideale per alberghi, residence, bed and breakfast e in qualsiasi altro caso in cui la chiusura delle porte venga fatta interamente da un dispositivo centralizzato esterno. Dal lato serratura è possibile gestire il passaggio da modalità automatica (la serratura si chiude da sola quando viene accostato il battente) a semi-automatica (la serratura necessita di un input per chiudersi).

### **ELIMINATION OF DISPLAY AND EXTERNAL READER\***

*It is possible to eliminate the display and the external reader if the door or doors have to be controlled by an external system and securely managed as an ordinary electrical release (COD. GD8 E). Ideal for hotels, residences, B&Bs and in any other case where the doors are locked entirely through a centralized external device. From the lock side it is possible to manage the transition from automatic mode (the lock works automatically when the leaf is pushed shut) to semi-automatic (the lock requires an input so as to close).*

\* a richiesta  
on request





## Sistema modulare ibrido di controllo e comando della serratura \*

*Hybrid modular system to control and work the lock \**

È possibile gestire Hibry 4.0 con un innovativo sistema modulare di controllo e comando della serratura (COD. GD9 E) con **TECNOLOGIA BLE (Bluetooth Low Energy)**. Tale tecnologia garantisce comunque la caratteristica ibrida della serratura che pertanto può essere utilizzata contemporaneamente in modalità elettronica (con smartphone o con telecomando) e meccanica, senza dover modificare alcuna impostazione. Il tutto prevede l'eliminazione del display e della mostrina esterna portando la gestione della porta sulla App myDoor per smartphone. La sicurezza di comunicazione è assicurata da un algoritmo di cifratura a blocchi utilizzato anche da enti governativi americani.

Gli aggiornamenti del software e del firmware, necessari a garantire il corretto funzionamento del sistema nel tempo, avvengono in modalità "ota" (on the air, cioè senza l'uso di collegamenti fisici).

*Hibry 4.0 can be managed with an innovative monitoring and lock control modular system (COD. GD9 E) with **BLE TECHNOLOGY (BLUETOOTH LOW ENERGY)**. Such technology guarantees the hybrid characteristic of the lock which can therefore be used simultaneously in electronic mode (with smartphone or with remote control) and mechanical, without having to modify any setting. All this provides for the elimination of the display and the external plaque by shifting the management of the door on the myDoor App for your smartphone. Communication security is ensured by a block cipher algorithm used also by American government bodies.*

*Software and firmware updates, necessary to ensure the correct operation of the system over time, occur in "ota" mode (on the air, i.e. without the use of physical connections).*

\* a richiesta  
on request

# myDOOR

L'intera configurazione avviene tramite la **NUOVA APP DIERRE myDOOR**, dall'interfaccia semplice e intuitiva, disponibile per iOS e Android, con cui è possibile gestire diverse modalità di apertura e programmare i telecomandi.

*The entire configuration takes place through the **NEW DIERRE myDOOR APP**, with a simple and intuitive interface, available for iOS and Android, through which it is possible to manage different opening modes and program the remote controls.*

- Non ci sono mostrine elettroniche
  - Informazioni stato porta sempre disponibili in App
  - 1 profilo Master per la gestione e 99 profili Guest
  - Fino a 99 chiavi
  - Apertura e chiusura tramite App in prossimità della porta, Key Fob pulsante esterno alla porta (senza cablaggio)
  - Autorizzazione dell'apertura ad un utente da remoto senza connessione
- 
- *There are no electronic plaques*
  - *Information on the door status always available on the App*
  - *1 Master profile for the management and 99 Guest profiles*
  - *Up to 99 keys*
  - *Locking and unlocking via App in the vicinity of the door, Key Fob button outside the door (without wiring)*
  - *Authorization of the unlocking to a user remotely without connection*

# Chiavi

## Keys

### MODULO BLE

BLUETOOTH LOW ENERGY  
è il nuovo standard di collegamento wireless a corto raggio concepito per: ridurre il consumo energetico, aumentare la velocità e la quantità di dati trasmessi, rendere le connessioni più sicure

### BLE MODULE

BLUETOOTH LOW ENERGY  
*is the new standard for short range wireless connections designed to reduce power consumption, increase the speed and the amount of data transmitted and make connections more secure.*

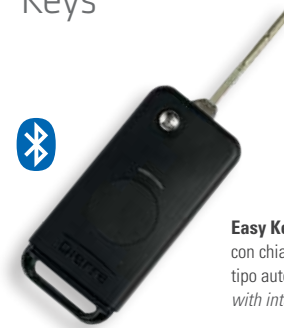

**Easy Key fob**  
con chiave a scatto integrata  
tipo automobile  
*with integrated snap car type key*



**Key fob**  
solo telecomando  
*Remote Control only*



**Remote Key fob\***  
solo telecomando  
*Remote Control only*



App  
myDOOR

\* accessorio extra che serve per aprire la porta tramite pulsante remoto in casa (è collegato al citofono o a una pulsantiera)  
*extra accessory used to open the door using a remote button in the home (it is connected to the intercom or a push-button panel)*

# I rivestimenti

## Panelling

Scopri la vasta gamma di rivestimenti disponibili e il sistema Fast-Grip, brevettato da Dierre, che consente un rapido montaggio e smontaggio del pannello per eventuali manutenzioni o sostituzioni. Richiedi il catalogo al tuo Dierre Partner.

*Discover the wide range of coatings available and the Fast-Grip system, patented by Dierre, which allows rapid assembly and disassembly of the panel for any maintenance or replacement. Request the catalog from your Dierre Partner.*

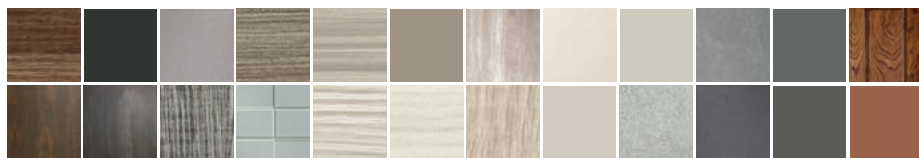

## PRINT WOOD

IDENTITY PANELLING

Con il nuovo pannello di rivestimento Printwood personalizzi la tua porta blindata in modo originale e distintivo, scegliendo fra le suggestive immagini suggerite da Dierre oppure con una foto realizzata e proposta da te.

*With the new Printwood panelling you can customize your security door in an original and distinctive way, choosing amongst the inspiring pictures Dierre suggests or with a photo you took and proposed.*



# Fast-Grip®

Un prodotto tecnicamente ed esteticamente all'avanguardia. Il sistema Fast-Grip®, brevettato da Dierre in Europa, permette di montare e smontare le cornici fermapannello interne in poche, semplici operazioni. Costruite secondo la tecnica automobilistica, le nuove cornici hanno la superficie di legno e l'interno costituito da materiali innovativi, flessibili e ad elevata resistenza, che consentono un rapido smontaggio e montaggio, per innumerevoli volte. Dal punto di vista estetico, la scomparsa di viti e tappini lascia intonso il legno di rivestimento e valorizza il design della porta.

*A technically and aesthetically forefront product. The Fast-Grip® system, patented by Dierre in Europe, allows you to install and remove the internal panel holding mouldings in a few simple operations. Built according to the motor vehicle technology, the new mouldings have a wood surface and the interior consisting of flexible and high resistance innovative materials, which allow swift assembly and disassembly, repeated over several times. From an aesthetic point of view, the wood appears neater and the door design is enhanced with screws and caps being no longer present.*



## MONTAGGIO

Incastrare prima sul dentino interno la cornice e verificare che sia posta all'altezza desiderata, ruotare ed agganciare per il bloccaggio fino allo scatto.

## ASSEMBLY

*Firstly fit the moulding on the internal tooth and check for it to be placed at the desired height, turn and clip on to fasten until it snaps in.*

## SMONTAGGIO

È necessario procedere partendo da un estremo e, sollevando la cornice e facendola contemporaneamente ruotare, staccarla gradualmente dalle graffette, fino all'estremo opposto. Procedere con cautela e sempre effettuando dei movimenti rotatori per evitare la rottura della cornice. Le graffette sottostanti oltre a fermare le cornici fermano anche il rivestimento interno. Effettuare il montaggio/smontaggio seguendo il seguente ordine: 1° testata, 2° lato serratura, 3° lato cerniere.

## DISASSEMBLY

*Start from one end and, by lifting the moulding and making it rotate at the same time, removing it gradually from the clips, up to the opposite end. Carefully carry on always with rotating movements to avoid breaking the moulding. The clips located underneath as well as stopping the mouldings also stop the internal panelling. Carry out the assembly/disassembly following this order: head 1st, lock side 2nd, hinges side 3rd.*

# Optional e dotazioni

*Features and optionals*



NO SLAM VISTA IN PIANTA  
NO SLAM PLANT VIEW

## **NO-SLAM**

L'installazione del sistema mette totalmente sotto controllo l'apertura e la chiusura della porta. È possibile evitare che, ad esempio, colpi di vento, correnti d'aria o semplicemente una distrazione possano causare la chiusura involontaria, l'apertura repentina o lo sbattere violento della porta e le sue possibili conseguenze. La porta è "guidata" dal dispositivo che la obbliga a fermarsi su determinate posizioni, ossia a circa 30°, 60° e 90° d'apertura, ma al contempo è libera di ruotare fino alla sua massima apertura (180° quando ciò è possibile dalla configurazione di montaggio). Il sistema è formato da 2 dispositivi, nel caso di porte Doppio Battente viene installato solo sull'anta mobile. Non disponibile per la versione Hibry Wall Security.

*The installation of the system provides total control of the opening and closing of the door. It is possible to avoid that, for example, gusts of wind, air draughts or simply a distraction can cause the accidental closing, the sudden opening or the violent slamming of the door and its possible consequences. The door is "guided" by the device which makes it stop on certain positions, i.e. approx. 30, 60 and 90° opening, but at the same time it is free to rotate up to its maximum aperture (180° when this is possible by the fitting configuration). The system consists of 2 devices, in the case of double leaf doors it is installed only on the mobile leaf. Not available for the Hibry Wall Security version.*

## **NOVITÀ**

Vedi a pag. 20

## **WHAT'S NEW**

See page 20



### **OPEN VIEW\***

*Grazie al nuovo limitatore di apertura OPEN VIEW potrete godere di una visuale libera da ostacoli e ingombri. Open View consente, infatti, l'apertura parziale della porta e il suo blocco, senza che il campo visivo venga ostruito dal tradizionale braccetto di sicurezza. Il nuovo dispositivo, posizionato nella parte alta del telaio, consente di avere una visuale perfettamente libera.*

*Thanks to OPEN VIEW the new opening-limiting device you can enjoy a view free from obstacles and hindrances. Open View allows, in fact, the partial opening of the door and its block, without the viewing field being blocked by the traditional security arm. The new device, placed on the upper part of the frame, allows you to have a perfectly free view.*

*\*Non disponibile per la configurazione hibry Wall Security.*

*\*Not available for the hibry Wall Security configuration.*

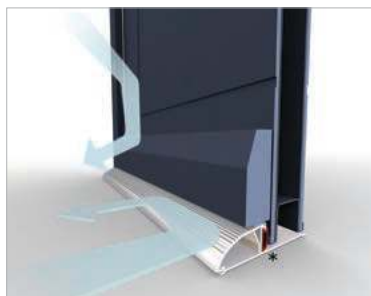

### **SOGLIA FISSA A PAVIMENTO**

*Consente una maggiore protezione dalle infiltrazioni d'acqua e dalle correnti d'aria. È disponibile inoltre una versione che con la sua altezza molto contenuta (16mm) soddisfa la normativa europea riguardante i disabili, pertanto non ha limiti di impiego.*

### **FIXED FLOOR THRESHOLD**

*Allows greater protection from water seepage and air draughts. A version is also available which, with its very reduced height (16mm) satisfies the European legislation regarding people with disabilities, therefore having no limits of use.*

*\* Le guarnizioni sono fornite in colore nero.*

*\* Seals are supplied in black.*

### **ANTICORROSIONE IN CLASSE 4** ANTICORROSION IN CLASS 4

Quest'optional garantisce un'elevata resistenza alla corrosione (classe 4, conforme alla norma UNI EN 1670 per l'insieme porta blindata - telaio).

*This option guarantees high resistance to corrosion (class 4, conforming to the UNI EN 1670 standard for the security door-frame unit).*



### **ISOLAMENTO ACUSTICO 45 dB** 45 dB ACOUSTIC INSULATION

Non disponibile per la versione hibry Wall Security  
*Not available for the hibry Wall Security version*

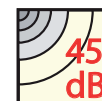

# Varianti costruttive

## Structural variants



UN BATTENTE A SESTO  
ARCHED SINGLE LEAF



UN BATTENTE A SESTO RIBASSATO  
REDUCED ARCH SINGLE LEAF



UN BATTENTE CON SOPRALUCE  
SINGLE LEAF WITH FANLIGHT \*



UN BATTENTE CON SOPRALUCE  
A SESTO CON GRATA  
SINGLE LEAF WITH ARCHED FANLIGHT WITH GRILLE



UN BATTENTE CON SOPRALUCE  
A SESTO RIBASSATO  
SINGLE LEAF WITH LOWERED ARCHED  
FANLIGHT



UN BATTENTE CON SINGOLO  
FIANCOLUCE \*



UN BATTENTE CON SOPRALUCE  
E SINGOLO FIANCOLUCE \*



UN BATTENTE CON SOPRALUCE  
E DOPPIO FIANCOLUCE  
SINGLE LEAF WITH FANLIGHT AND DOU-  
BLE SIDELIGHT



UN BATTENTE CON SOPRALUCE  
A SESTO RIBASSATO E DOPPIO FIANCOLUCE  
SINGLE LEAF WITH LOWERED ARCHED  
FANLIGHT AND DOUBLE SIDELIGHT



UN BATTENTE CON DOPPIO  
FIANCOLUCE \*



UN BATTENTE CON SOPRALUCE A SESTO  
E DOPPIO FIANCOLUCE  
SINGLE LEAF WITH ARCHED FANLIGHT  
AND DOUBLE SIDELIGHT



DOPPIO BATTENTE \*  
DOUBLE LEAF



DOPPIO BATTENTE CON SOPRALUCE \*  
DOUBLE LEAF WITH FANLIGHT



DOPPIO BATTENTE \*  
CON SINGOLO FIANCOLUCE  
DOUBLE LEAF WITH SINGLE SIDELIGHT



DOPPIO BATTENTE CON SOPRALUCE \*  
E SINGOLO FIANCOLUCE  
DOUBLE LEAF WITH FANLIGHT AND SINGLE SIDELIGHT



DOPPIO BATTENTE CON SOPRALUCE \*  
E DOPPIO FIANCOLUCE  
DOUBLE LEAF WITH FANLIGHT AND  
DOUBLE SIDELIGHT



DOPPIO BATTENTE \*  
CON DOPPIO FIANCOLUCE  
DOUBLE LEAF WITH DOUBLE  
SIDELIGHT



DOPPIO BATTENTE CON SOPRALUCE \*  
A SESTO RIBASSATO  
DOUBLE LEAF WITH LOWERED ARCHED  
FANLIGHT



DOPPIO BATTENTE \*  
CON SOPRALUCE A SESTO  
DOUBLE LEAF WITH ARCHED  
FANLIGHT



DOPPIO BATTENTE CON SOPRALUCE A SESTO \*  
RIBASSATO E DOPPIO FIANCOLUCE  
DOUBLE LEAF WITH LOWERED ARCHED  
FANLIGHT, DOUBLE SIDELIGHT



DOPPIO BATTENTE CON SOPRALUCE \*  
A SESTO E DOPPIO FIANCOLUCE  
DOUBLE LEAF WITH ARCHED FANLIGHT  
AND DOUBLE SIDELIGHT



DOPPIO BATTENTE CON SOPRALUCE \*  
E DOPPIO FIANCOLUCE  
DOUBLE LEAF WITH FANLIGHT AND  
DOUBLE SIDELIGHT



DOPPIO BATTENTE CON SOPRALUCE \*  
A SESTO CON GRATA  
DOUBLE LEAF WITH ARCHED FANLIGHT  
WITH GRILLE



# Rappresentazione grafica del battente

*Drawings of the leaf*

**hibry**

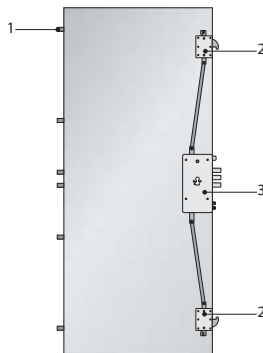

- 1 - 6 rostri fissi Shild
- 2 - Deviatore Hook
- 3 - Serratura triplice elettromeccanica con cilindro di sicurezza

- 1 - 6 Shild fixed grips
- 2 - Hook deviator
- 3 - Threefold electromechanical lock with security cylinder

**hibry Doppio Battente Double Leaf**

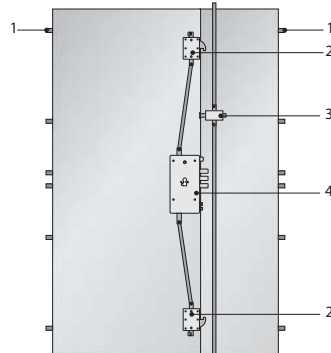

- 1 - 6 + 6 rostri fissi Shild
- 2 - Deviatore Hook
- 3 - Dispositivo di chiusura anta semifissa
- 4 - Serratura triplice elettromeccanica con cilindro di sicurezza

- 1 - 6 + 6 Shild fixed grips
- 2 - Hook deviator
- 3 - Closing device semi-fixed leaf
- 4 - Threefold electromechanical lock with security cylinder

**wall hibry**

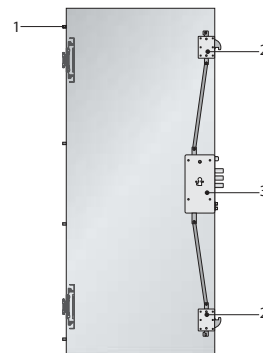

- 1 - 4 rostri fissi
- 2 - Deviatore Hook
- 3 - Serratura triplice elettromeccanica con cilindro di sicurezza

- 1 - 4 fixed grips
- 2 - Hook deviator
- 3 - Threefold electromechanical lock with security cylinder

**wall hibry Doppio Battente Double Leaf**

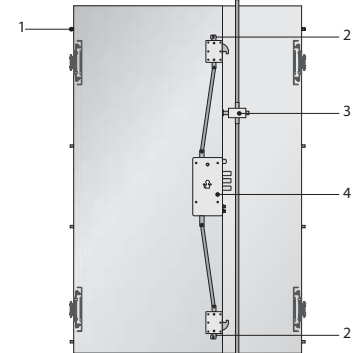

- 1 - 4 + 4 rostri fissi
- 2 - Deviatore Hook
- 3 - Dispositivo di chiusura Anta Semifissa
- 4 - Serratura triplice elettromeccanica con cilindro di sicurezza

- 1 - 4 + 4 fixed grips
- 2 - Hook deviator
- 3 - Closing device semi-fixed leaf
- 4 - Threefold electromechanical lock with security cylinder



# **SCHEDE TECNICHE**

*TECHNICAL SHEETS*

# DIFFERENTI SOLUZIONI TECNICHE DI TELAIO\* LOCKING SYSTEM DIAGRAM\*

Telaio aletta schiacciata  
e controtelaio ridotto  
*Frame with flattened flap  
and reduced subframe*

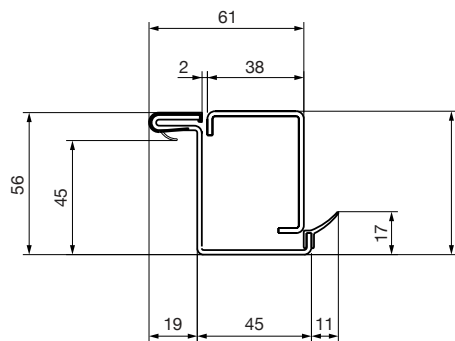

Telaio con quarto lato  
in alluminio  
*Frame with aluminium  
fourth side*

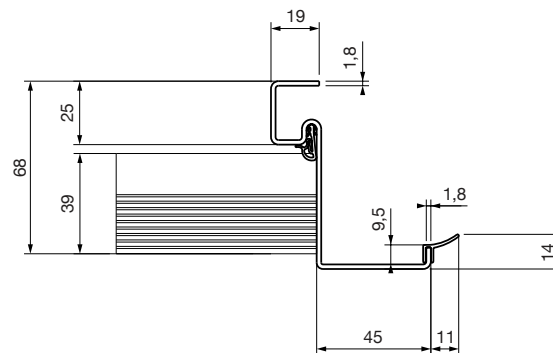

Telaio con quarto lato in  
alluminio Termico  
*Frame with thermal  
aluminium fourth side*

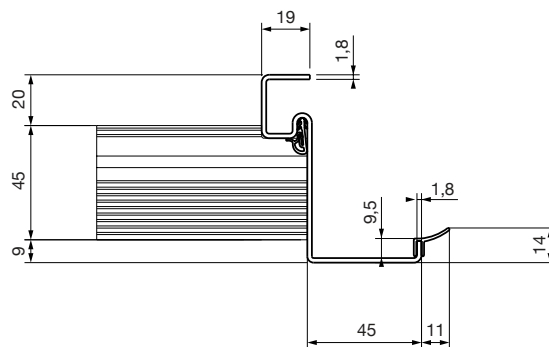

\* PER LA STRUTTURA WALL SONO VALIDI SOLO TELAIO CON QUARTO LATO IN ALLUMINIO E TELAIO CON QUARTO LATO IN ALLUMINIO TERMICO  
\* FOR THE WALL STRUCTURE AVAILABLE ONLY FRAME WITH FOURTH SIDE IN ALUMINIUM AND FRAME WITH FOURTH SIDE IN THERMAL ALUMINIUM

Telaio aletta schiacciata  
e controtelaio super ridotto  
*Frame with flattened flap  
and super reduced subframe*

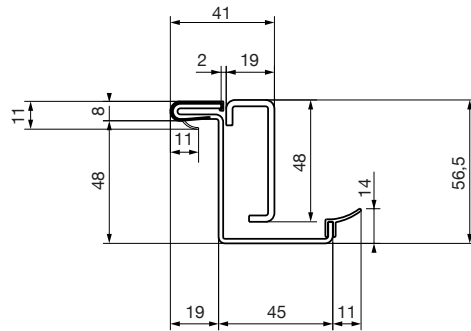

Telaio standard e controtelaio  
super ridotto (aletta da 63 mm)  
*Standard frame and super narrow  
subframe (63 mm flap)*

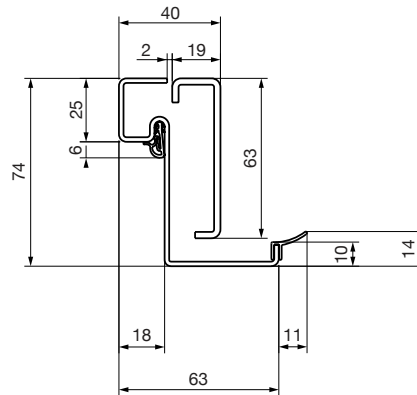

Telaio standard e controtelaio  
per la classe anti-effrazione 4  
*Standard frame and subframe  
for burglary class 4*

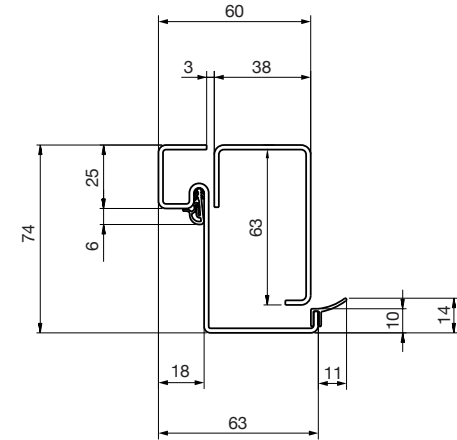

Telaio tubolare  
*Tubular frame*

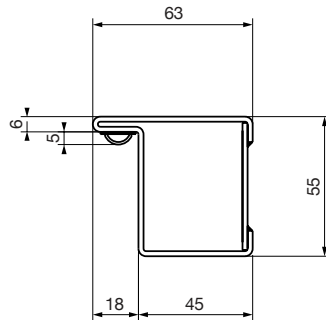

Telaio tubolare  
maggiorato  
*Oversized  
tubular frame*

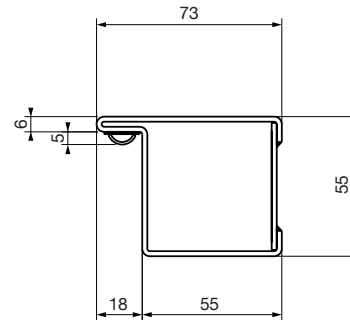

Telaio standard  
e controtelaio standard  
*Standard frame  
and standard subframe*

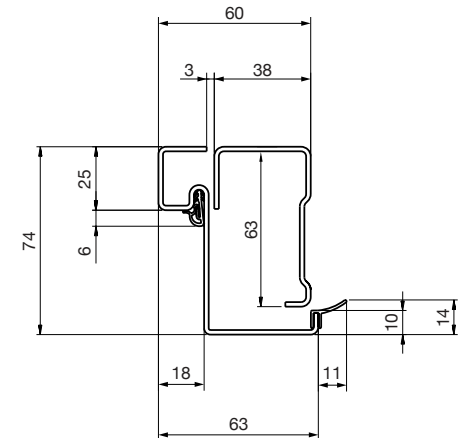

# HIBRY

SCHEMA TECNICO UN BATTENTE  
TECHNICAL DIAGRAM SINGLE LEAF

## SEZIONE TRASVERSALE - CROSS SECTION

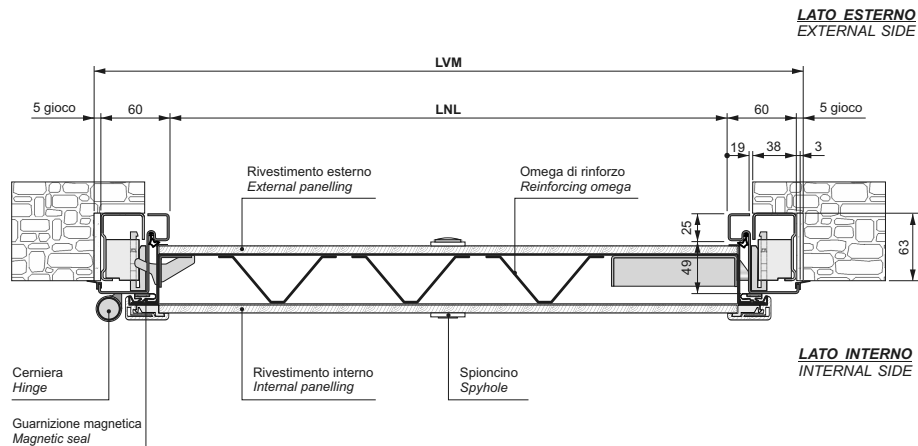

## SEZIONE LONGITUDINALE - LONGITUDINAL SECTION

**LEGENDA**  
LVM = larghezza vano muro  
LNL = luce netta larghezza  
HVM = altezza vano muro  
LNH = luce netta altezza

**LEGEND**  
LVM = wall opening width  
LNL = width net opening  
HVM = wall opening height  
LNH = height net opening

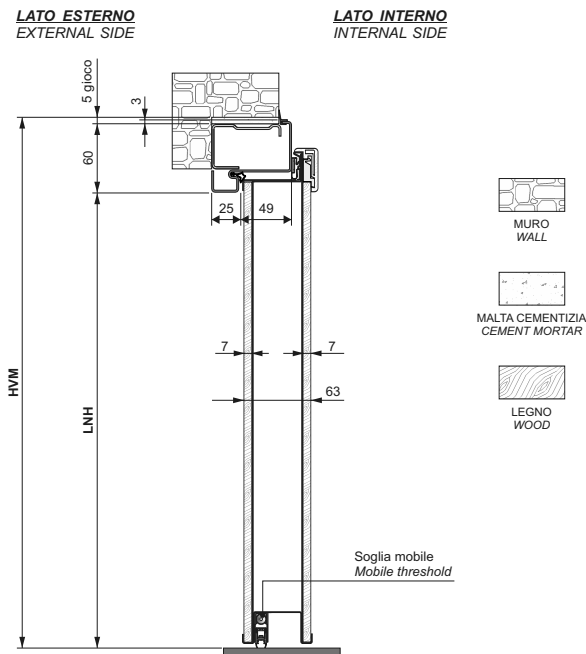

# HIBRY

## SCHEMA TECNICO DOPPIO BATTENTE TECHNICAL DIAGRAM DOUBLE LEAF

### SEZIONE TRASVERSALE - CROSS SECTION

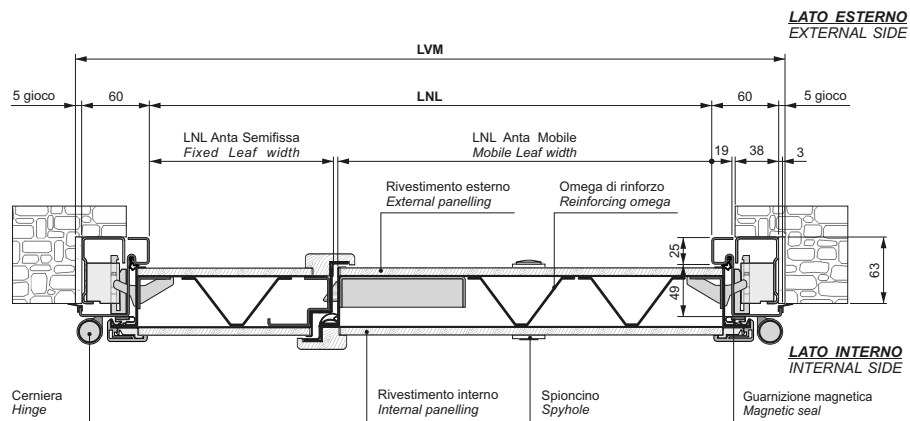

### SEZIONE LONGITUDINALE - LONGITUDINAL SECTION

**LEGENDA**  
LVM = larghezza vano muro  
LNL = luce netta larghezza  
HVM = altezza vano muro  
LNH = luce netta altezza

**LEGEND**  
LVM = wall opening width  
LNL = width net opening  
HVM = wall opening height  
LNH = height net opening

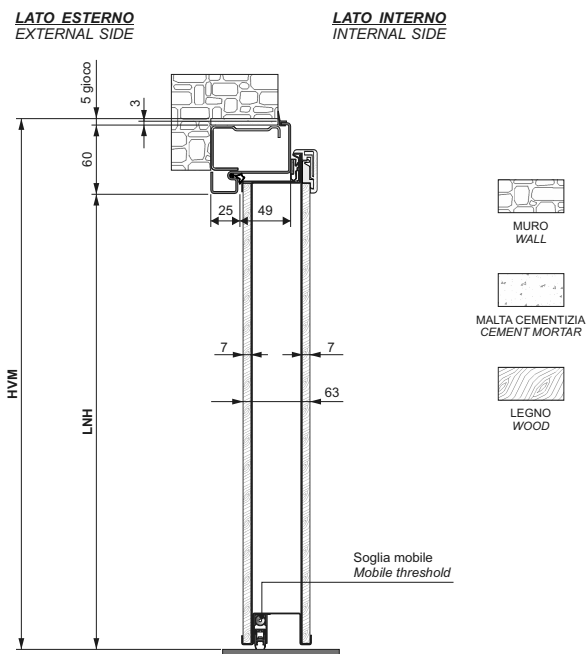

# HIBRY WALL SECURITY

SCHEMA TECNICO UN BATTENTE  
TECHNICAL DIAGRAM SINGLE LEAF

THE ITALIAN STYLE DOOR

**Dierre**  
YOUR HOME, YOUR LIFE

## SEZIONE TRASVERSALE - CROSS SECTION

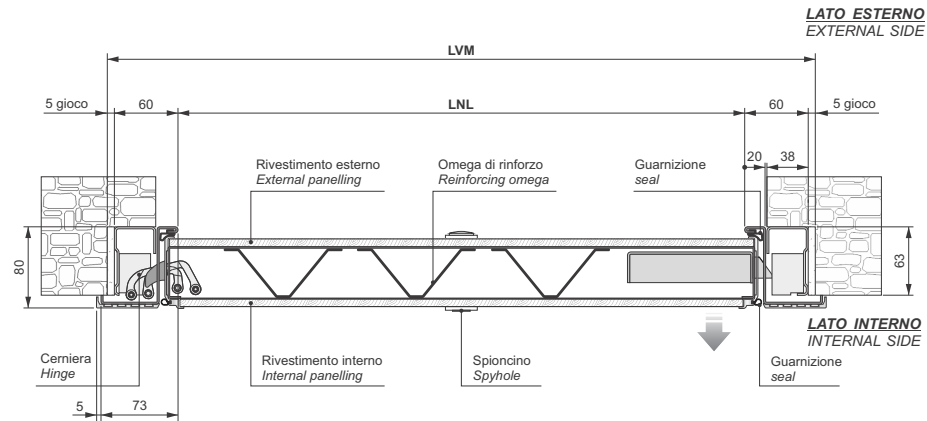

## SEZIONE LONGITUDINALE - LONGITUDINAL SECTION

### LEGENDA

LVM = larghezza vano muro  
LNL = luce netta larghezza  
HVM = altezza vano muro  
LNH = luce netta altezza

### LEGEND

LVM = wall opening width  
LNL = width net opening  
HVM = wall opening height  
LNH = height net opening

**LATO ESTERNO**  
EXTERNAL SIDE

**LATO INTERNO**  
INTERNAL SIDE

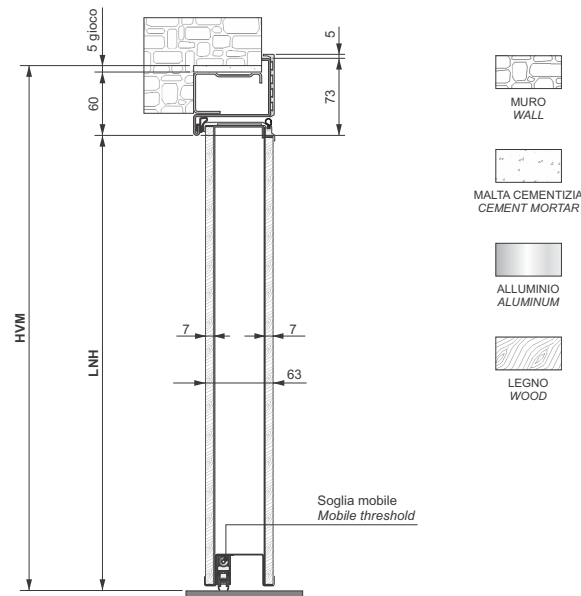



# HIBRY WALL SECURITY

SCHEMA TECNICO DOPPIO BATTENTE  
TECHNICAL DIAGRAM DOUBLE LEAF

## SEZIONE TRASVERSALE - CROSS SECTION

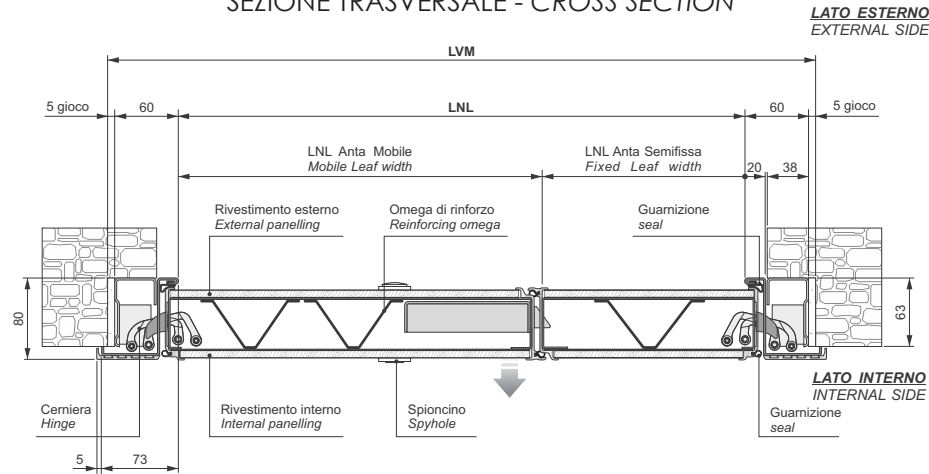

## SEZIONE LONGITUDINALE - LONGITUDINAL SECTION

**LEGENDA**  
LVM = larghezza vano muro  
LNL = luce netta larghezza  
HVM = altezza vano muro  
LNH = luce netta altezza

**LEGEND**  
LVM = wall opening width  
LNL = width net opening  
HVM = wall opening height  
LNH = height net opening

LATO ESTERNO  
EXTERNAL SIDE

LATO INTERNO  
INTERNAL SIDE

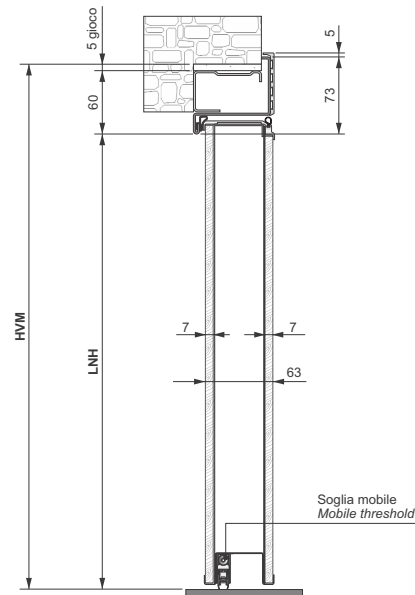

*NOTE - NOTES*

L'ambientazione ed il contesto estetico in cui le immagini delle porte sono state inserite sono puramente suggestivi e, pertanto, alcuni elementi presenti nelle foto (quali a titolo esemplificativo cornici, coprifili, accessori) potrebbero non essere disponibili o dover essere oggetto di specifica richiesta in sede di ordine.

*The setting and aesthetic context the images of the doors have been inserted in are merely inspiring and, therefore, some items in the pictures (such as for example cornices, cover moulds, accessories) may not be available or be the subject of a specific request when ordering.*

THE ITALIAN STYLE DOOR

**Dierre**

YOUR HOME, YOUR LIFE

Porte di sicurezza  
Rivestimenti per porte di sicurezza  
Seramenti per esterni  
Controtelai per chiusure a scomparsa  
Porte per interni - Mood Wood  
Porte tagliafuoco per interni in legno  
Porte tagliafuoco  
Porte multifunzione  
Portoni per garage basculanti e sezionali  
Casseforti e armadi

w w w . d i e r r e . c o m



DIERRE SPA - STRADA STATALE PER CHIERI 66/15

14019 VILLANOVA D'ASTI (AT)

TEL 0141.949411

info@dierre.it

---

*Security doors*  
*Security doors panelling*  
*External doors*  
*Subframes for sliding-away doors*  
*Internal doors - Mood Wood*  
*Internal wooden fire doors*  
*Fire doors*  
*Multipurpose doors*  
*Up & over and sectional garage doors*  
*Safes and lockers*

Novembre 2021

